

Roll-in Inrij koelkast 930 lt, R134a, R513a, remote

ARTIKEL _____

MODEL _____

NAAM _____

SIS _____

AIA _____



726297 (R1093RE1FR)

Inrij koelkast 930 liter, links draaiende rvs deur, R134a, R513a, remote, 230v-50hz-1N

Omschrijving

Product Nr.

Inrij koelkast van 930 liter voor een standaard 1/1GN regaalwagen of een 20x 1/1GN beladingswagen. De standaard levering is zonder inrijwagen. De inrij koelkast in remote uitvoering, voor aansluiting op een extern aggregaat. Geforceerde luchtcirculatie met ventilator voor een gelijkmatige temperatuurverdeling. Temperatuur 0/+10°C, bij omgevingstemperatuur tot +43°C, klimaatklasse 5. In- en uitwendig vervaardigd van roestvrijstaal AISI304. Dubbelwandig en geïsoleerd met 60 mm CFK vrije polyurethaanschuim met milieuvriendelijk cyclopentaan gasinjectie. Zijwanden en achterwand inwendig met afgeronde hoeken. Vlakke bodemplaat voor eenvoudig inrijden, met afgeronde hoeken. Deur met geïntegreerde greep, slot en schakelaar voor ventilatorstop, de draairichting is omkeerbaar. Eenvoudig uitneembare magneetbandsluiting, het deurrubber aan de onderzijde is verstelbaar en omkeerbaar. Elektronische thermostaat, digitaal display, tiptoetsen voor instelling temperatuur en hoge/lage luchtvochtigheid. Smart elektronische controle met vier sensoren. Keuzemogelijkheid uit 4 product groepen: groente/fruit, vlees, kaas en dranken, met voorgeprogrammeerde instellingen voor de temperatuur en de luchtvochtigheid. Opslag in de memory van 99 meldingen van te hoge temperatuur. Storingssignalering met symbolen op de display. Koelmiddel R134a, R513a of R426a. Aggregaat met gecoate verdamper, automatische ontdooiing en elektrische smeltwaterverdamer. De Frost Watch Control automatische ontdooiing gaat uitsluitend in werking als het werkelijk noodzakelijk is.

Goedkeuring:

Uitvoering

- Geventileerde koeling voor optimale verdeling van de temperatuur.
- Digitaal bedieningspaneel met temperatuur display.
- Binnenverlichting en afsluitbare deur.
- Geavanceerde elektronische bediening:
 - HACCP: als de temperatuur een kritische waarde bereikt wordt een akoestisch en visueel alarm geactiveerd. Alle gebeurtenissen worden opgeslagen met datum en tijd.
 - Smart Defrost: de ontdooicyclus wordt alleen geactiveerd als er ijs op de verdamper wordt gedetecteerd door een speciale sensor.
 - Intelligentie bij een defect: als een sensor defect is, blijft de kast in werking met de geregistreerde instellingen van de laatste 24 uur.
 - Product categorieën: afhankelijk van het soort voedsel dat is opgeslagen kan de juiste temperatuur en luchtvochtigheid worden ingesteld met slechts één druk op de knop.
- Automatische ontdooiing.
- De temperatuur kan worden ingesteld van 0 °C tot +10 °C, voor opslag van vlees en zuivelproducten.
- Connectiviteitsklaar: real time data toegang tot gelinkte apparaten van op afstand (optionele accessoire nodig).

Constructie

- Remote uitvoering voor aansluiting op een extern koelaggregaat.
- De gehele binnenruimte is gemaakt van roestvrijstaal AISI304, met afgeronde hoeken voor een betere reiniging.
- De buitenzijde van roestvrijstaal AISI304 voor een hoog hygiëne niveau.
- Verdamper en ventilator zijn buiten de ruimte geplaatst, voor een maximale opslagcapaciteit.
- Verdamper kap is gemakkelijk te verwijderen voor onderhoud.
- De kast is uitgevoerd met 60 mm cyclopentaan isolatie voor de beste isolerende werking (thermische geleidbaarheid: 0,020 W/m*K). CFC- en HCFC vrij.
- Koelmiddel R134a.

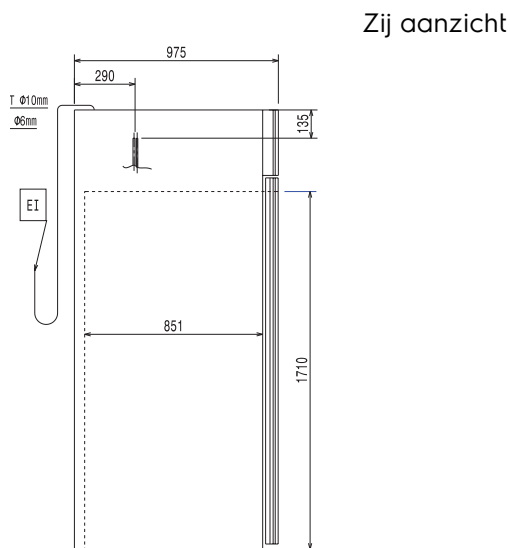
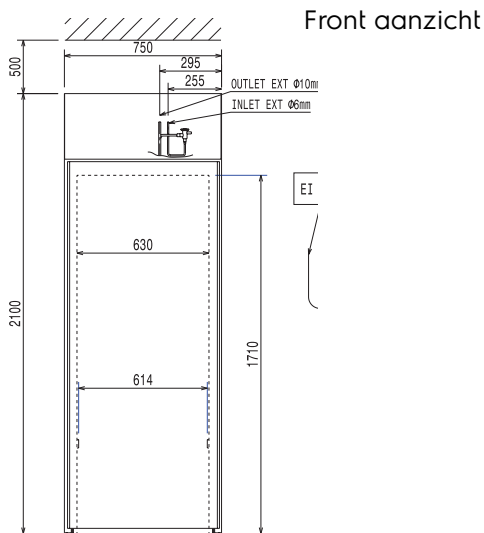

EI = Elektrische aansluiting
 RI = Remote koeling aansluiting
 RO = Remote aansluiting

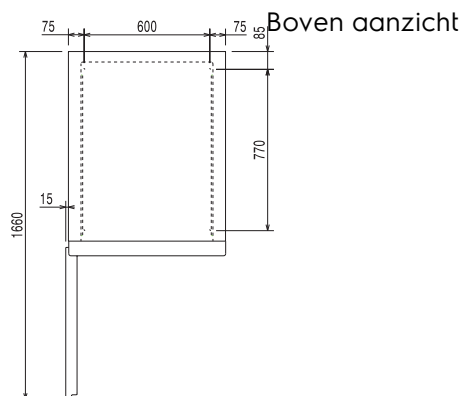

Elektra

Voltage	726297 (RI093REIFR)	230 V/1 ph/50 Hz
Elektrisch max. vermogen		0.14 kW
Ontdooi vermogen		0.45 kW
Amperage		0.81 Amps
Stekker type		CE-SCHUKO

Algemene gegevens

Bruto Inhoud	930 lt
Aantal deuren	1
Draairichting deur	Links draaiend
Externe afmetingen, lengte	750 mm
Externe afmetingen, breedte	980 mm
Externe afmetingen, diepte met geopende deur	1660 mm
Externe afmetingen, hoogte	2110 mm
Interne afmetingen, breedte	630 mm
Interne afmetingen, diepte	865 mm
Interne afmetingen, hoogte	1725 mm
Gewicht, netto	133 kg
Extern materiaal	Roestvrijstaal AISI304 - DIN 1.4301
Intern materiaal	Roestvrijstaal AISI304 - DIN 1.4301
Waterdichtheid index	IP20
Klimaat klasse	5

Overige gegevens

Controle type	Elektronisch
Min% / Max% Interne luchtvochtigheid	66/74
Temperatuur, minimaal	0 °C
Temperatuur, maximaal	10 °C
Koelmiddel	R134a;R513A;R426A
GWP index	1300; 573; 1508
Werking	Geventileerd
Ontdooi type	Automatisch
Isolatie	60 mm (Cyclopentaan)

Remote uitvoering voor aansluiting op een extern aggregaat

Aanbevolen koelvermogen*	605 W
Bij verdampings temperatuur	-10 °C
Bij condensatie temperatuur	55 °C
Max. omgevings temperatuur	32 °C
Remote afvoer aansluiting	10 mm
Remote toevoer aansluiting	6 mm

Optionele accessoires

- HACCP CONNECTIESET voor Touch koel-vriescasten en Frost Watch Control koel-vries werkbanken PNC 880090